

КОМУНАЛЬНИЙ ЗАКЛАД ВИЩОЇ ОСВІТИ

РІВНЕНСЬКА МЕДИЧНА АКАДЕМІЯ

РІВНЕНСЬКОЇ ОБЛАСНОЇ РАДИ

ОСВІТНЬО-ПРОФЕСІЙНА ПРОГРАМА

«Екстрена медицина»

Першого рівня вищої освіти

За спеціальністю 15 Медсестринство (за спеціалізаціями)

Спеціалізація 15.02 Екстрена медицина

Галузі знань I Охорона здоров'я та соціальне забезпечення

Кваліфікація освітня: бакалавр з екстреної медицини

Професійна кваліфікація - парамедик

(ПРОЄКТ)

Затверджено вченою радою

Голова вченої ради

_____ /Віталій УНДІР

Протокол №__ від __. __. 2026р

Освітня програма вводиться

в дію з 01.09.2026 р

Ректор _____ / Роман ШУСТИК

(наказ № _____ від _____ 2026р

Рівне 2026 р.

ЛИСТ ПОГОДЖЕННЯ Освітньо-професійної програми

НАЗВА ГАЛУЗІ ЗНАНЬ	I Охорона здоров'я та соціальне забезпечення
НАЗВА СПЕЦІАЛЬНОСТІ	15 Медсестринство
СПЕЦІАЛІЗАЦІЯ	15.02 Екстрена медицина
РІВЕНЬ ВИЩОЇ ОСВІТИ	Перший
СТУПІНЬ, ЩО ПРИСВОЮЄТЬСЯ	Бакалавр
ОСВІТНЯ КВАЛІФІКАЦІЯ	Бакалавр з екстреної медицини
ПРОФЕСІЙНА КВАЛІФІКАЦІЯ	Парамедик

Нормативно-правова база:

Освітньо-професійна програма «Екстрена медицина» для першого (бакалаврського) рівня вищої освіти галузі знань I Охорона здоров'я та соціальне забезпечення за спеціальністю I5 Медсестринство (за спеціалізаціями) розроблена відповідно до:

- Закону України «Про вищу освіту» від 01.07.2014 р. за номером №1556-VII (зі змінами) (<https://zakon.rada.gov.ua/laws/show/1556-18#Text>);

- Постанови Кабінету Міністрів України «Про затвердження Національної рамки кваліфікацій від 23.11.2011р. № 1341 (<https://zakon.rada.gov.ua/laws/show/1341-2011-%D0%BF#Text>);

- Постанови Кабінету Міністрів України від 30.12.2015 р. № 1187 «Про затвердження Ліцензійних умов провадження освітньої діяльності закладів освіти» (зі змінами) (<https://zakon.rada.gov.ua/laws/show/1187-2015-%D0%BF#Text>);

- Постанови Кабінету Міністрів України від 19.05.2021р. № 497 «Про атестацію здобувачів ступеня фахової передвищої освіти та ступенів вищої освіти на першому (бакалаврському) та другому (магістерському) рівнях у формі єдиного державного кваліфікаційного іспиту» (<https://zakon.rada.gov.ua/laws/show/497-2021-%D0%BF#Text>);

- Наказ МОН України від 29.12.2023 року №1583 «Про внесення змін до деяких стандартів вищої освіти» (<https://surl.li/neyxer>);

- Закону України «Про національну програму інформатизації» від 01.12.2022 за номером 2807-IX (<https://zakon.rada.gov.ua/laws/show/2807-20#Text>);

- Розпорядження Кабінету Міністрів України від 25.04.2023 № 372 «Про затвердження плану заходів на 2023 – 2024 роки з реалізації Національної стратегії із створення безбар'єрного простору в Україні на період до 2030 року» (<https://zakon.rada.gov.ua/laws/show/372-2023-%D1%80#Text>);

- Концептуально-референтна рамка цифрових компетентностей працівників сфери охорони здоров'я та забезпечення розвитку інформаційної культури, цифрової грамотності (цифрової освіченості), кібер безпеки і кібер гігієни працівників сфери

охорони здоров'я (<https://surl.li/biobkp>);

- Наказ МОН України від 13.06.2024 року № 842 «Про внесення змін до деяких стандартів вищої освіти» (<https://surli.cc/igljrn>);

- Наказ МОН України від 09.07.2024 р. № 973 «Про внесення змін до стандарту вищої освіти зі спеціальності 223 «Медсестринство» для першого (бакалаврського) рівня вищої освіти» (<https://surl.li/kmpoph>);

- Постанови КМУ від 30.08.2024 р. № 1021 «Про внесення змін до переліку галузей знань і спеціальностей, за якими здійснюється підготовка здобувачів вищої та фахової передвищої освіти» (<https://zakon.rada.gov.ua/laws/show/1021-2024-%D0%BF#Text>);

- Наказу МОН України від 19.11.2024 р. №1625 «Про особливості запровадження змін до переліку галузей знань і спеціальностей, за якими здійснюється підготовка здобувачів вищої та фахової передвищої освіти, затверджених Постановою Кабінету Міністрів України від 30 серпня 2024 р. № 1021» (<https://zakon.rada.gov.ua/laws/show/z1833-24#Text>);

- Постанови Кабінету Міністрів України від 21 червня 2024 р. № 734 «Про затвердження Порядку проведення базової загальновійськової підготовки громадян України, які здобувають вищу освіту, та поліцейських» (<https://zakon.rada.gov.ua/laws/show/734-2024-%D0%BF#Text>);

- Закон України «Про внесення змін до деяких законодавчих актів України щодо окремих питань підготовки громадян до національного спротиву» від 25 березня 2026 року <https://www.kmu.gov.ua/news/studenty-universytetiv-ta-fakhovykh-koledzhiv-yvychatymut-osnovy-natsionalnoho-sprotyvu-vru-ukhvalyla-vidpovidnyi-zakon>;

- Закону України «Про військовий обов'язок і військову службу», Стаття 10-1 . Базова загальновійськова підготовка» (<https://zakon.rada.gov.ua/laws/show/2232-12#n1713>).

- Наказ МОН № 512 від 27.03.2025 року «Про затвердження Методичних рекомендацій щодо розроблення стандартів вищої освіти»;

- Наказ МОЗ України від 05.07.2025 № 1065 «Деякі питання підготовки та професійної діяльності за професіями у сфері охорони здоров'я» <https://surl.lt/igxbze>].

- Наказ МОН України від 31.12.2025 р. №1734 Про затвердження Методичних рекомендацій щодо відповідності освітніх програм спеціальностям, за якими здійснюється підготовка здобувачів вищої освіти, та деталізованим галузям Міжнародної стандартної класифікації освіти ISCED-F 2013 та описів предметних областей спеціальностей, за якими здійснюється підготовка здобувачів вищої освіти.

- Методичних рекомендацій «Розроблення освітніх програм. Методичні рекомендації», рекомендовані НАПН (2017р.);

- Методичних рекомендацій щодо розроблення професійних стандартів - Закону України «Про внесення змін до деяких законів України щодо розвитку індивідуальних освітніх траєкторій та вдосконалення освітнього процесу» від 23.04.2024 за номером 3642-IX (<https://zakon.rada.gov.ua/laws/show/3642-20#Text>);

- Концептуально-референтна рамка цифрових компетентностей працівників сфери охорони здоров'я та забезпечення розвитку інформаційної культури, цифрової грамотності (цифрової освіченості), кібербезпеки і кібергігієни працівників сфери охорони здоров'я <http://surl.li/ogqyo>;

Програма відповідає першому (бакалаврському) рівню вищої освіти та шостому кваліфікаційному рівню за Національною рамкою кваліфікації.

Програму погоджено:

Ректор

Роман ШУСТИК

Проректор з навчальної роботи

Володимир БАБ'ЯК

Начальник навчально-методичного відділу

Інеса ХМЕЛЯР

ПЕРЕДМОВА

Освітньо-професійна програма «Екстрена медицина» є нормативним документом, у якому визначено передумови доступу до навчання за цією програмою, нормативний термін та зміст навчання, перелік навчальних дисциплін та логічна послідовність їх вивчення, кількість кредитів ЄКТС, необхідних для виконання цієї програми, нормативні форми атестації, перелік загальних та спеціальних (фахових) компетентностей, визначений у термінах результатів навчання, вимоги до контролю якості та професійної підготовки фахівця першого (бакалаврського) рівня вищої освіти галузі знань І Охорона здоров'я, спеціальності І5 Медсестринство, спеціалізації І5.02 Екстрена медицина. Розроблено робочою групою у складі:

Укладачі програми:

1. Демянчук М.Р. – гарант, д.пед. н. доцент кафедри медико-профілактичних дисциплін та лабораторної діагностики
2. Коробко Л.Р. – декан факультету, к.мед.н., доцент, доцент кафедри медико-профілактичних дисциплін та лабораторної діагностики.
3. Стахнюк Андрій – директора КП “Обласний центр екстреної медичної допомоги та медицина катастроф” Рівненської обласної ради.
4. Литвин Ігор Леонтійович – завідувач навчальної лабораторії «Симуляційний центр SiRiMeds», асистент кафедри медико-профілактичних дисциплін та лабораторної діагностики.
5. Палапа Василь Васильович – завідувач кафедри медико-профілактичних дисциплін та лабораторної діагностики, к.мед.н., доцент, професор кафедри медико-профілактичних дисциплін та лабораторної діагностики.
6. Гашинська О.С - к.мед. н. доцент, доцент кафедри медико-профілактичних дисциплін та лабораторної діагностики.

1. Профіль освітньої програми «Екстрена медицина» зі спеціальності 15 Медсестринство (за спеціалізацією " Екстрена медицина ")

1 - Загальна інформація	
Повна назва вищого навчального закладу та структурного підрозділу	Комунальний заклад вищої освіти “ Рівненська медична академія” Рівненської обласної Ради
Ступінь вищої освіти та назва кваліфікації мовою оригіналу	Ступінь вищої освіти – Бакалавр Спеціальність – Медсестринство Спеціалізація – Екстрена медицина Освітня кваліфікація: бакалавр з екстреної медицини Професійна кваліфікація: парамедик
Офіційна назва освітньої програми	Екстрена медицина
Тип диплому та обсяг освітньої програми	Диплом бакалавра, одиничний, 180 кредитів ЄКТС, (очна форма) на основі повної загальної середньої освіти) Диплом бакалавра, одиничний, 150 кредитів ЄКТС - за наявності професійної кваліфікації «Бойовий медик» та досвіду проходження військової служби на посадах бойового медика взводу, старшого бойового медика (роти, батареї та їм рівних). інструктора із тактичної медицини роти (батареї) та їм рівних (очна форма навчання та заочна) Диплом бакалавра, одиничний 120 кредитів ЄКТС - на основі «молодшого бакалавра (освітньо-кваліфікаційного рівня «молодший спеціаліст»), фахового молодшого бакалавра спеціальностей галузі знань « Охорона здоров'я» (заочна форма навчання та)
Наявність акредитації	-
Цикл/рівень	НРК України - 6 рівень, РК ЕПВО(QF-EHEA) - перший цикл, ЄРК НВЖ (EQF-LLL)- 6 рівень
Передумови	Наявність атестата про повну загальну середню освіту (ПЗСО) (на основі сертифікатів зовнішнього незалежного оцінювання, НМТ та/або вступних іспитів), а також на основі диплома молодшого спеціаліста, молодшого бакалавра, фахового молодшого бакалавра, або мають професійну кваліфікацію «Бойовий медик» та досвід проходження військової служби на посадах бойового медика взводу, старшого бойового медика (роти, батареї та їм рівних), інструктора із тактичної медицини роти (батареї) та їм рівних, у відповідності до Умов/Порядку прийому на поточний рік. Умови вступу визначаються «Правилами прийому до КЗВО «Рівненська медична академія»
Мова(и) викладання	Українська
Термін дії освітньої програми	5 років
Інтернет-адреса постійного розміщення опису освітньої програми	www.mcollege.rv.ua/
2 - Мета освітньої програми	

Підготовка висококваліфікованих фахівців, парамедиків, здатних надавати своєчасну, якісну та ефективну екстрену медичну допомогу в умовах догоспітального та госпітального етапів, діяти в невідкладних, критичних та надзвичайних ситуаціях, застосовувати сучасні клінічні протоколи, медичні технології та принципи доказової медицини, забезпечувати збереження життя і здоров'я пацієнтів, а також здійснювати професійну діяльність з дотриманням етичних, правових та безпекових стандартів системи охорони здоров'я.

3 - Характеристика

Програми

Предметна область (галузь знань, спеціальність, спеціалізація (за наявності))	Галузь знань – І Охорона здоров'я та соціальне забезпечення Спеціальність – 15 Медсестринство (за спеціалізаціями) Спеціалізація – 15.02 Екстрена медицина Професійна кваліфікація «Парамедик» Мінімум 50 % обсягу освітньої програми має бути спрямована на забезпечення загальних та спеціальних (фахових) компетентностей, визначених Стандартом вищої освіти. Практичне навчання (не менше 30 кредитів) повинні проводити сертифіковані інструктори.
Орієнтація освітньої програми	Професійна орієнтація
Основний фокус освітньої програми та спеціалізації	Дана освітня програма спрямована на можливість створення індивідуальної освітньої траєкторії, на отримання знань, умінь та професійних компетентностей, необхідних для надання екстреної медичної допомоги на догоспітальному етапі, виконання невідкладних медичних втручань при критичних станах і травмах, проведення серцево-легеневої реанімації, медичного сортування, стабілізації та транспортування пацієнтів.
Особливості програми	Програма базується на сучасних наукових результатах і засадах доказової медицини у сфері екстреної медичної допомоги. Програма забезпечує набуття високого рівня знань, навичок, умінь та компетентностей з розпізнавання невідкладних станів на місці події, у відділенні екстреної (невідкладної) медичної допомоги багатопрофільної лікарні інтенсивного лікування та рятування людського життя відповідно до останніх рекомендацій світових асоціацій у сфері екстреної медицини. Узгоджена з аналогічними програмами країн Європи і США та Канади. Орієнтує на подальший розвиток, у рамках якого можлива подальша професійна та наукова кар'єра (теоретична та прикладна). Передбачає стажування і проходження практики у центрах екстреної медичної допомоги і медицини катастроф і відділеннях екстреної медичної допомоги «Emergency Department» за кордоном. Орієнтована на застосування спеціальних інформаційних технологій (передачу медичної інформації, застосування експертних систем і баз даних) з метою оптимізації і підвищення ефективності діагностично- лікувального процесу у сфері екстреної медичної допомоги. Формує фахівців з новим стилем клінічного мисленням, здатних генерувати інноваційні стратегічні рішення, викладати, проводити дослідження у сфері екстреної медичної допомоги.

4 - Придатність випускників до працевлаштування та подальшого навчання

Придатність до працевлаштування	Фахівець здатний працювати в закладах охорони здоров'я у складі виїзної бригади Центрів екстреної медичної допомоги і медицини катастроф, у відділеннях невідкладної допомоги і займати посаду парамедик (код КП 3221 Національного класифікатора України ДК 003:2010 «Класифікатор професій», затвердженого наказом Держспоживстандарту від 28.07.2010 № 327 зі зміною № 6, затвердженою наказом Мінекономрозвитку від 26.10.2017 № 1542, яка діє з 01.11.2017) відповідно до кваліфікаційних характеристик, викладених у Пункті 51 розділу «ФАХІВЦІ» Довідника кваліфікаційних характеристик професій працівників.
--	--

	Випуск 78 «Охорона здоров'я» (наказ Міністерства охорони здоров'я України від 29 березня 2002 року № 117) зі змінами, внесеними згідно з Наказами Міністерства охорони здоров'я України № 918 від 09.08.2017 року; № 1324 від 17 07.2018 року та № 1641 від 18.07.2019 року.
Подальше навчання	Після завершення вивчення освітньо-професійної програми та отримання освітньо-кваліфікаційного рівня – бакалавр, фахівці матимуть право на отримання другого рівня вищої освіти «магістр», підвищення рівня кваліфікації в системі безперервної післядипломної, а також набуття додаткових кваліфікацій в системі післядипломної освіти
5 - Викладання та оцінювання	
Викладання та навчання	Студентоцентроване, пацієнтоцентроване та проблемно-орієнтоване навчання, самонавчання, навчання через виробничу та переддипломну практики, неформальна освіта. Лекції, семінари, практичні заняття в малих групах, практика у лабораторіях різного профілю, симуляційне навчання, консультації з науково-педагогічними та педагогічними працівниками, самостійна позааудиторна робота здобувачів, форми змішаного навчання e-learning, неформальна освіта, використання Академічного електронного навчального середовища MOODLE.
Оцінювання	Освітньо-професійна програма підготовки передбачає: підсумкові контролю, семестрові заліки, диференційовані заліки, іспити (згідно навчального плану з наступним виставленням загальної оцінки з внесенням їх у залікову книжку та додаток до диплому, а саме: «відмінно», «добре», «задовільно», «незадовільно» за національною шкалою та А, В, С, D, E — за шкалою ECTS.) та державну атестацію зі спеціальності, яка включає: єдиний державний кваліфікаційний іспит у формі інтегрованого тестового іспиту «Крок» (склав/не склав) та практично-орієнтованого
6 - Програмні компетентності	
Інтегральна компетентність	Здатність розв'язувати складні задачі і проблеми у галузі надання екстреної медичної допомоги на догоспітальному та ранньому госпітальному етапах або у процесі навчання, що передбачає застосування певних теорій та методів відповідної науки, проведення досліджень та/або здійснення інновацій та характеризується комплексністю та невизначеністю умов і вимог.
Загальні компетентності (ЗК)	ЗК 1. Здатність спілкуватися другою (іноземною) мовою. ЗК 2. Здатність навчатися та самонавчатися. ЗК 3. Здатність до усного та письмового спілкування рідною мовою ЗК 4. Здатність бути критичним та самокритичним. ЗК 5. Здатність діяти на підставі етичних суджень. ЗК 6. Здатність знаходити, обробляти та аналізувати інформацію з різних джерел. ЗК 7. Здатність застосовувати знання на практиці. ЗК 8. Здатність працювати в команді та брати на себе відповідальність. ЗК 9. Здатність до абстрактного та аналітичного мислення й генерування ідей. ЗК10.Здатність до конструктивної взаємодії з іншими людьми, незалежно від їх походження та особливостей культури, і поваги до різноманітності. ЗК 11.Здатність використовувати інформаційні та комунікаційні технології. ЗК 12.Відповідально ставитися до завдань і обов'язків.

**Фахові
компетентності
спеціальності (ФК)**

- ФК 1. Здатність оцінити місце події на наявність загроз власному життю і життю інших людей, виявити фактори, що впливають на стан та здоров'я пацієнтів та забезпечити власну безпеку.
- ФК 2. Здатність зберігати недоторканість місця події, речових доказів та взаємодіяти з іншими екстреними службами.
- ФК 3. Здатність обстежити хворих і постраждалих на наявність невідкладних станів.
- ФК 4. Здатність проводити медичне сортування.
- ФК 5. Здатність прийняти рішення про обсяг допомоги та госпіталізацію.
- ФК 6. Здатність надати екстрену медичну допомогу при травмах чи захворюваннях дихальної, серцево-судинної, ендокринної, імунної, нервової систем, системи травлення та сечостатевої системи, при психічних розладах, при пошкодженнях опорно-рухового апарату, при дії зовнішніх факторів та при пологах.
- ФК 7. Здатність розраховувати дозу лікарських засобів, які вводяться пацієнту.
- ФК 8. Здатність здійснювати медичні процедури і маніпуляції: інгаляції, ін'єкції; забезпечувати внутрішньокістковий та периферичний внутрішньовенний доступи.
- ФК 9. Здатність виявляти та надавати допомогу при побічних реакціях на лікарські засоби.
- ФК 10. Здатність встановлювати сечові катетери, шлункові зонди, забезпечувати прохідність верхніх дихальних шляхів, виконувати декомпресійну пункцію плевральної порожнини, встановлювати назо- та орофарингіальні повітропроводи, надгортанні повітропроводи, здійснювати інтубацію трахеї та хірургічне відновлення прохідності дихальних шляхів.
- ФК 11. Здатність зупиняти кровотечі прямим тиском, тампонуванням та за допомогою механічних засобів для зупинки кровотечі.
- ФК 12. Здатність проводити стабілізацію хребта, стабілізацію та іммобілізацію опорно-рухового апарату та накладати пов'язки при травмах.
- ФК 13. Здатність здійснювати серцево-легеневу реанімацію, у тому числі із застосуванням дефібрилятора та дихального обладнання.
- ФК 14. Здатність записувати та інтерпретувати результати електрокардіограми.
- ФК 15. Здатність виконувати апаратні дослідження і невідкладні процедури та здійснювати підготовку пацієнта до інших досліджень.
- ФК 16. Здатність передавати до відділення екстреної медичної допомоги інформацію про процес надання медичної допомоги пацієнту на місці події та протягом транспортування до відділення, при необхідності допомагати персоналу відділення екстреної медичної допомоги.
- ФК 17. Здатність керувати спеціалізованим санітарним автомобілем екстреної медичної допомоги. Здатність застосовувати професійні та правові стандарти в повсякденній професійній практиці.
- ФК 18. Здатність дотримуватися принципів медичної деонтології, забезпечувати збереження лікарської таємниці та постійно удосконалювати свій професійний рівень.
- ФК 19. Збереження власного здоров'я фахівця при здійсненні догляду, виконанні маніпуляцій та процедур, при переміщенні і транспортуванні пацієнта\клієнта.
- ФК 20. Здатність оцінювати стан дітей у невідкладних і критичних ситуаціях, своєчасно розпізнавати загрозливі для життя стани, надавати екстрену допомогу відповідно до клінічних протоколів, проводити серцево-легеневу реанімацію та забезпечувати стабілізацію і транспортування дитини.
- ФК 21. Здатність оцінювати стан жінки при невідкладних станах, своєчасно розпізнавати ускладнення вагітності, пологів і гінекологічних захворювань, надавати

	<p>екстрену медичну допомогу відповідно до клінічних протоколів, забезпечувати стабілізацію стану та транспортування.</p> <p>ФК 22. Здатність організовувати та надавати невідкладну допомогу в надзвичайних ситуаціях у мирний та воєнний час в т.ч. оцінити місце події на наявність загроз власному життю і життю інших людей, виявити фактори, що впливають на стан та здоров'я пацієнтів та забезпечити власну безпеку.</p>
<p>7 – Результати навчання</p>	<p>РН 1. Знати і розуміти роль та обов'язки парамедика в системі екстреної медичної допомоги.</p> <p>РН 2. Знати і розуміти анатомію, фізіологію та інші фундаментальні медичні науки, що лежать в основі спеціалізації «Екстрена медицина», на рівні, необхідному для досягнення інших результатів освітньої програми.</p> <p>РН 3. Здійснювати оцінку безпечності місця події, демонструвати забезпечення безпеки персоналу та пацієнта, застосування табельних засобів індивідуального захисту.</p> <p>РН 4. Знати і розуміти доцільне застосування сукупності навичок (вмінь), медичних засобів, втручань та дій для забезпечення пацієнту/клієнту гідного ставлення, приватності/інтимності, конфіденційності, захисту його прав, фізичних, психологічних та духовних потреб на засадах транскультурального підходу, толерантної та неосудної поведінки.</p> <p>РН5. Знати і розуміти принципи інфекційної безпеки, збереження здоров'я при здійсненні догляду, виконанні маніпуляцій та процедур при переміщенні та транспортуванні постраждалого /пацієнта.</p> <p>РН 6. Знати групову належність затверджених лікарських засобів, особливості їх фармакокінетики та фармакодинаміки, способи введення, дозування, показання, протипоказання, взаємодію між собою, побічні ефекти, передозування та способи їх усунення, в т.ч. наркотиків.</p> <p>РН 7. З абсолютною точністю продемонструвати методики введення лікарських засобів: внутрішньом'язово, підшкірно, внутрішньошкірно, довенно (в периферичні і центральні вени), внутрішньокістково.</p> <p>РН 8. Продемонструвати здатність використовувати належні комунікативні навички та поведінку з пацієнтом, його родиною, колегами та персоналом медичних закладів, у т.ч. однією із поширених європейських мов.</p> <p>РН 9. Провести первинне обстеження, виявляти та оцінювати проблеми пацієнта й надавати екстрену медичну допомогу при травмах чи захворюваннях дихальної, серцево-судинної, ендокринної, імунної, нервової систем, системи травлення та сечостатевої системи, при психічних розладах, при пошкодженнях опорно-рухового апарату, при дії зовнішніх факторів та при пологах. визначити потребу у проведенні екстрених рятувальних заходів.</p> <p>РН 10.Продемонструвати ефективне забезпечення прохідності дихальних шляхів у пацієнтів різних вікових груп із застосуванням інструментальних технік, включаючи інтубацію з оксигенацією, ручною та апаратною вентиляцією, а також хірургічне забезпечення прохідності дихальних шляхів.</p> <p>РН 11.Описати ранні ознаки загрози раптової зупинки серця (раптової зупинки кровообігу – РЗК), вказати належні кроки для лікування РЗК та продемонструвати серцево-легеневу реанімацію (на симульованому пацієнті) у дорослих відповідно до сучасних міжнародних стандартів.</p> <p>РН 12.Розпізнати РЗК у дітей, вказати належні кроки для його лікування та продемонструвати серцево-легеневу реанімацію (на симульованому пацієнті) відповідно до сучасних міжнародних стандартів.</p> <p>РН 13.Визначити критичні порушення серцевого ритму (статичні зображення та динамічні ритми на моніторі) та вказати алгоритм подальших лікувальних дій.</p> <p>РН 14. Спілкуватися українською та іноземною мовами, демонструвати знання професійного дискурсу, термінології свого фаху, джерел поповнення лексики української та іноземної мови, дотримуватися етики ділового спілкування.</p> <p>РН 15. Оцінювати історичні процеси державно-політичного та соціально-економічного</p>

	<p>розвитку українського суспільства, визначати сутність перетворень, що відбуваються в сучасній Україні, застосовувати філософські категорії та поняття;</p> <p>РН 16. Використовувати цифрові технології та інструменти у професійній діяльності.</p> <p>РН 17. Продемонструвати здатність використовувати належні комунікативні навички та поведінку з пацієнтом, його родиною, колегами та персоналом медичних закладів.</p> <p>РН 18. Продемонструвати диференційований підхід до оцінки стану та надання допомоги неонатальним, педіатричним, дорослим, геріатричним пацієнтам та хронічно хворим із застосуванням діагностичного обладнання, ліків та маніпуляцій в межах практики парамедика.</p>
--	---

8 -Ресурсне забезпечення реалізації програми

Кадрове забезпечення	<p>Вищий медичний навчальний заклад , який веде підготовку парамедиків, несе відповідальність за дотримання державних вимог щодо якості освітньої і професійної підготовки випускників згідно з законом України «Про вищу освіту», іншими нормативно-правовими актами України, забезпечує відповідний професорсько-викладацький склад.</p> <p>1. Всі викладачі даної спеціальності повинні мати відповідну фахову вищу освіту.</p> <p>2. Частка науково-педагогічних (педагогічних) та/або наукових працівників, які мають науковий ступінь та/або вчене звання та працюють у здобувача ліцензії (ліцензіата) за основним місцем роботи, повинна становити не менше 50 % відсотків, не менше 30 кредитів повинні проводити сертифіковані інструктори. Відповідність освітньої та/або професійної кваліфікації науково-педагогічних, педагогічних та наукових працівників освітньому компоненту визначається ліцензійними умовами провадження освітньої діяльності.</p> <p>3. Практичне навчання в обсязі 46 кредитів проводять сертифіковані викладачі, з яких: 5 володіють сертифікатами Basic Life Support (BLS), 5 - «Basic Life Support (BLS) провайдер», 5 отримали сертифікат Basic Life Support (BLS) кандидат в інструктори», 1 – «Pediatric Basic Life Support», 1 - «Pediatric Basic Life Support» провайдер, 1 - «Pediatric Basic Life Support» кандидат в інструктори , 1 - сертифікація тренера ВООЗ/МКЧХ «Базова екстрена медична допомога»</p>
Матеріально-технічне забезпечення	<p>Наявність навчальних та лекційних аудиторій, забезпечених комп'ютерними робочими місцями, мультимедійним обладнанням, технічними засобами навчання; клінічної бази для проведення практик здобувачів вищої освіти або діючих угод на проведення практики у лікувальних закладах; наявність лабораторій симуляційного навчання, стандартизованих пацієнтів, специфічних манекенів та муляжів.</p> <p>Для реалізації всіх практичних навичок та роботи з симульованими пацієнтами в академії створений і належно обладнана навчальна лабораторія практичної підготовки «Симуляційний центр SiRiMeds».</p>
Інформаційне та навчально-методичне забезпечення	<p>Рівненська медична академія несе відповідальність за дотримання державних вимог щодо якості освітньої і професійної підготовки випускників згідно з законом України «Про вищу освіту», іншими нормативно-правовими актами України, забезпечує відповідне науково-методичне забезпечення навчально-виховного процесу, а саме:</p> <ul style="list-style-type: none"> - наявність навчального плану та пояснювальної записки до нього - наявність робочої програми та/ або силабусів з кожної навчальної дисципліни навчального плану - наявність комплексу навчально-методичного забезпечення з кожної навчальної дисципліни навчального плану - наявність програми практичної підготовки, робочих програм практик - забезпеченість студентів навчальними матеріалами з кожної навчальної дисципліни навчального плану - забезпеченість бібліотеки вітчизняними та закордонними фаховими періодичними виданнями відповідного або спорідненого профілю, в тому числі в

	<p>електронному вигляді (не менше як чотири найменуванні)</p> <ul style="list-style-type: none"> - наявність доступу до баз даних періодичних наукових видань англійською мовою відповідного або спорідненого профілю (допускається спільне користування базами кількома закладами освіти) - наявність офіційного веб-сайту закладу освіти (www.mcollege.rv.ua/), на якому розміщена основна інформація про його діяльність (структура, ліцензії та сертифікати про акредитацію, освітня/освітньо-наукова/видавнича/атестаційна (наукових кадрів) діяльність, навчальні та наукові структурні підрозділи та їх склад, перелік навчальних дисциплін, правила прийому, контактна інформація
9- Академічна мобільність	
Національна кредитна мобільність	<p>Допускаються індивідуальні угоди про академічну мобільність для навчання та проведення досліджень в університетах та наукових установах України.</p> <p>Кредити, отримані в інших ДВНЗ України, перезараховуються відповідно до довідки про академічну мобільність.</p>
Міжнародна кредитна мобільність	<p>Іноземні здобувачі вищої освіти, що реалізують право на академічну мобільність в рамках договорів про співробітництво між КЗВО “Рівненська медична академія” та іноземними вищими навчальними закладами (науковими установами) - партнерами, можуть бути зараховані на навчання :</p> <ul style="list-style-type: none"> за рахунок коштів міжнародних програм та організацій; за рахунок коштів фізичних або юридичних осіб; <p>КЗВО “Рівненська медична академія” має ряд угод суб’єктами господарювання інших держав про співпрацю з можливістю реалізації програм академічної мобільності: -</p> <ul style="list-style-type: none"> - коротко тривале стажування викладачів; - програма міжнародних студентських обмінів; - проходження виробничих практик студентами за кордоном; - проведення спільних міжнародних конференцій, симпозіумів.
Навчання іноземних здобувачів вищої освіти	<p>Навчання іноземних здобувачів вищої освіти проводиться на загальних умовах.</p>

2. Перелік компонент освітньо-професійної/наукової програми та їх логічна послідовність

2.1. Перелік компонент ОП при терміні навчання 4 роки

Код н/д	Компоненти освітньої програми (навчальні дисципліни, курсові проекти (роботи), практики, кваліфікаційна робота)	Кількість кредитів	Форма підсумк. контролю
1	2	3	4
Обов’язкові компоненти ОП			
Цикл загальної підготовки			
ОК1.	Історія та культура України	3	диф.залік
ОК 2.	Українська мова за професійним спрямуванням	3	іспит
ОК 3.	Англійська мова	4	іспит
ОК 4.	Філософія та основи академічної доброчесності	3	диф.залік
ОК 5.	Медичне право	3	диф.залік

ОК 6.	Медичні інформаційні системи	3	диф.залік
ОК 7.	Латинська мова та медична термінологія	3	диф.залік
ОК 8.	Анатомія та фізіологія людини	11	іспит
ОК 9.	Патоморфологія та патофізіологія	5	іспит
ОК 10.	Екстремальна та кризова психологія	3	диф.залік
ОК 11.	Біохімія критичних станів	3	диф.залік
Разом за циклом		44	
Цикл професійної та практичної підготовки			
ОК 12.	Фармакологія та особливості застосування ЛЗ в екстрених умовах	5	іспит
ОК 13.	Мікробіологія з профілактикою інфекцій	3	диф.залік
ОК 14.	Перша допомога	7	диф.залік
ОК 15.	Медична маніпуляційна техніка	5	диф.залік
ОК 16.	Клінічне медсестринство (в терапії, хірургії, педіатрії, акушерстві та гінекології)	12	диф. залік
ОК 17.	Обстеження та визначення стану пацієнта	4	диф. залік
ОК 18.	Екстрена допомога при невідкладних станах	6	іспит
ОК 19.	Екстрена допомога при травмах	8	іспит
ОК 20.	Екстрена допомога в акушерстві та гінекології	4	диф. залік
ОК 21.	Невідкладні стани в педіатрії	5	диф.залік
ОК 22.	Невідкладні стани в хірургії	4	диф.залік
ОК 23.	Гострі неврологічні захворювання	4	диф.залік
ОК 24.	Екстрена психіатрична допомога	4	диф.залік
ОК 25.	Розширені заходи реанімації та інтенсивна терапія	9	іспит
ОК 26.	Медицина надзвичайних ситуацій та екстрена медична допомога при масових ураженнях	4	диф.залік
ОК 27.	Комунікативні навички Людяність та емпатія в екстреній медицині	3	диф.залік
ОК 28.	Симуляційна практика	4	диф.залік
ОК 29.	Виїзна практика	6	диф.залік
ОК 30.	Практика у відділеннях невідкладної допомоги	5	диф.залік
ОК 31.	Переддипломна практика	9	диф.залік
ОК 32.	Державна атестація	1	ЄДКІ
Всього за циклом		112	
Загальний обсяг обов'язкових компонентів:		156	
Вибіркові компоненти ОП			
ВК 1	Основи національного спротиву	3	залік/д.залік
<i>II семестр</i>			
ВК 1.1.		4	диф.залік
ВК 1.2.		4	диф.залік
<i>III семестр</i>			
ВК 3.1.		4	диф. залік

<i>IV семестр</i>		
ВК 4.1.		4 диф.залік
<i>V семестр</i>		
ВК 5.1.		4 диф.залік
<i>VI семестр</i>		
ВК 6.1.		4 диф.залік
Загальний обсяг вибірових компонент:		24
ЗАГАЛЬНИЙ ОБСЯГ ОСВІТНЬОЇ ПРОГРАМИ		180

2.2. Структурно-логічна схема ОП

Згідно із Законом України “Про вищу освіту” студенти мають право на “вибір навчальних дисциплін у межах, передбачених відповідною освітньою програмою та робочим навчальним планом, в обсязі, що становить не менш як 10 відсотків загальної кількості кредитів ЄКТС, передбачених для даного рівня вищої освіти. При цьому здобувачі певного рівня вищої освіти мають право вибирати навчальні дисципліни, що пропонуються для інших рівнів вищої освіти, за погодженням з керівником відповідного факультету чи підрозділу”. Вищі навчальні заклади самостійно визначають механізми реалізації права студентів на вибір навчальних дисциплін (описується відповідним Положенням).

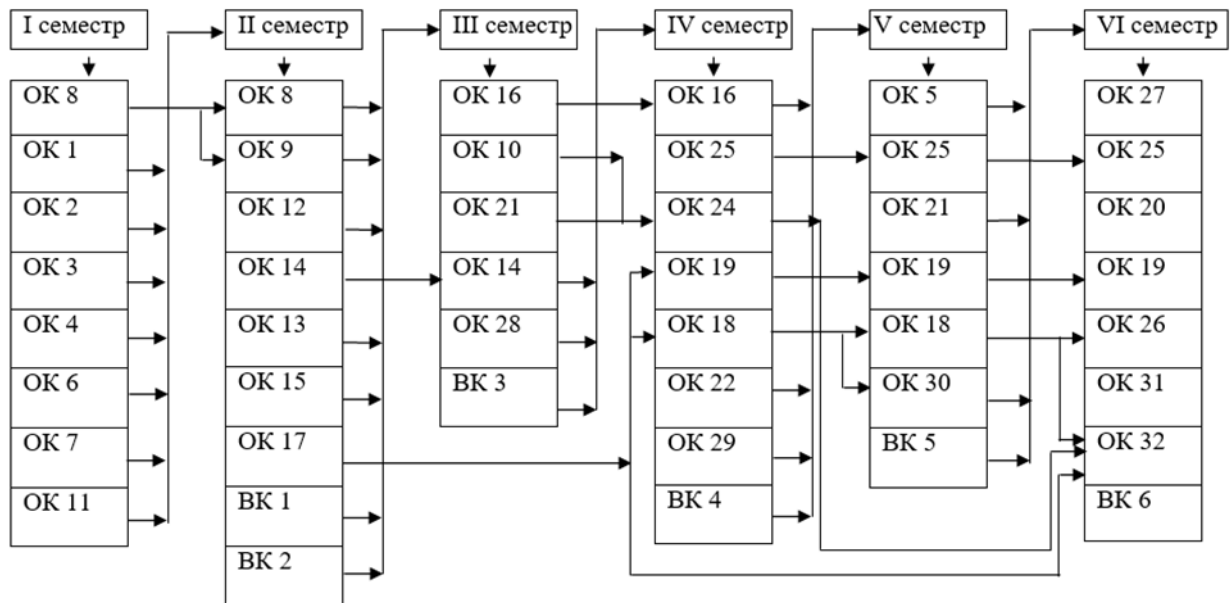

3.Форма атестації здобувачів вищої освіти

Атестація здобувачів ступеня вищої освіти бакалавр здійснюється у формі єдиного державного кваліфікаційного іспиту, що складається з інтегрованого тестового іспиту «Крок» (склав/не склав) та практично-орієнтованого іспиту, з виставленням середньої арифметичної оцінки за діючою шкалою ВНЗ та національною шкалою, а саме: «відмінно», «добре», «задовільно», «незадовільно» за національною шкалою та А, В, С, D, Е — за шкалою ECTS.

Атестація випускників освітньої програми «Екстрена медицина» завершується видачею документу встановленого зразка про присудження ступеня бакалавра із присвоєнням професійної кваліфікації:парамедик

Атестація здійснюється відкрито і публічно.

ДОДАТОК 1

ПЕРЕЛІК ВИБІРКОВИХ КОМПОНЕНТ

<i>II семестр</i>			
ВК 2.1	Етика та деонтологія	4	диф.залік
ВК 2.2	Ментальне здоров'я: як подбати про себе	4	диф.залік
ВК 2.3	Медична біологія	4	диф.залік
ВК 2.4	Професійна фізична підготовка парамедика	4	диф.залік
<i>III семестр</i>			
ВК 3.1	Основи хронофармакології та хронотерапії	4	диф. залік
ВК 3.2	Громадянська культура і толерантність	4	диф.залік
ВК 3.3	Громадське здоров'я	4	диф.залік
ВК 3.4	Професійний документообіг	4	диф.залік
<i>IV семестр</i>			
ВК 4.1	Актуальні питання кардіології	4	диф.залік
ВК 4.2	Особливості перебігу захворювань внутрішніх органів в осіб похилого віку	4	диф.залік
ВК 4.3	Інтерпретація ЕКГ на догоспітальному етапі	4	диф.залік
ВК 4.4	Транспортна іммобілізація у пацієнтів особливих категорій	4	диф.залік
<i>V семестр</i>			
ВК 5.1	Базові реанімаційні заходи у дітей і немовлят	4	диф.залік
ВК 5.2	Лідерство та менеджмент в роботі парамедика	4	диф.залік
ВК 5.3	РОСТ (Point-of-Care Testing) в екстреній медицині	4	диф.залік
ВК 5.4	Надання екстреної медичної допомоги при хімічних, біологічних та радіаційних загрозах	4	диф.залік
<i>VI семестр</i>			
ВК 6.1	Надання допомоги при ДТП	4	диф.залік
ВК 6.2	Інфекційний контроль та інфекційна безпека	4	диф.залік
ВК 6.3	Особливості роботи у відділенні ЕМД	4	диф.залік
ВК 6.4	Розширені реанімаційні заходи у новонародженого	4	диф.залік

